

**Profec Nr. 280 Doppelnippel**  
**Gusseisen Verzinkt 2 1/2"**  
**Außengewinde 25bar DVGW**  
**(1028010)**



**REBER**  
Bewässerungssysteme

# TECHNISCHE DATEN

|                       |               |
|-----------------------|---------------|
| Werkstoff             | Gusseisen     |
| Oberflächenbehandlung | Verzinkt      |
| Zulassung             | DVGW          |
| Anschluss             | Außengewinde  |
| Fitting Nr.           | Nr. 280       |
| Temperaturbereich     | -20°C - 120°C |
| Arbeitsdruck          | 25 bar        |
| Maß                   | 2 1/2"        |

# ABMESSUNGEN

|       |         |
|-------|---------|
| F-1   | 24 mm   |
| F-2   | 24 mm   |
| K-1   | 83 mm   |
| L     | 74 mm   |
| ØDo-1 | 2 1/2 " |
| ØDo-2 | 2 1/2 " |



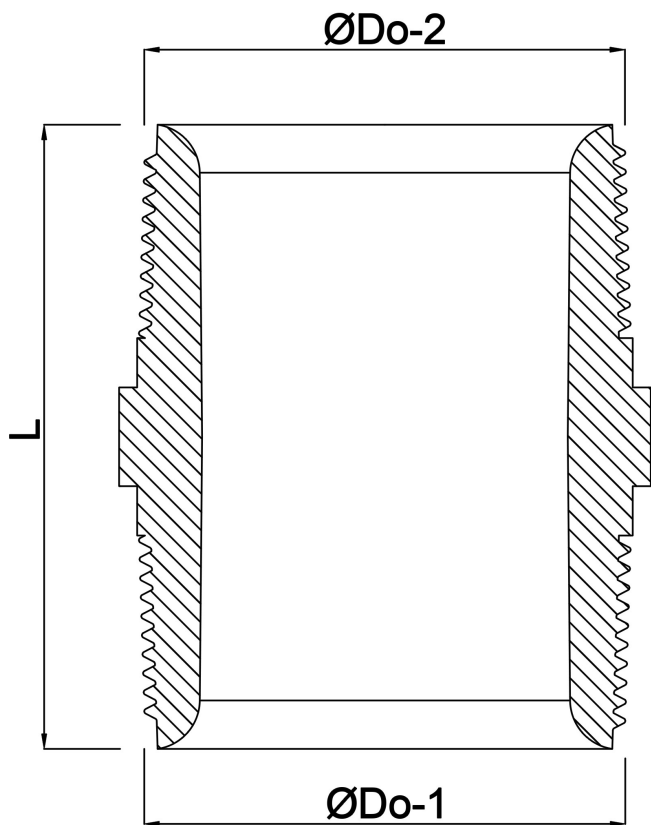

**Generiert am: 14.03.2026**

Reber Beregnung GmbH  
Gottlieb Daimler Str. 2  
67227 Frankenthal  
Deutschland  
+49 (0) 6233 3772 - 0  
[info@reberberegnung.de](mailto:info@reberberegnung.de)  
<http://www.reberberegnung.de>



**REBER**  
Bewässerungssysteme