

Hochdruck-Kugelhahn Messing Vernickelt 1/2" Innengewinde 210bar Typ Hipress 2321 (0401276)



REBER
Bewässerungssysteme

TECHNISCHE DATEN

Typ Hipress 2321

Werkstoff Messing

Oberflächenbehandlung Vernickelt

Bedienung Hebel

Griff-Farbe Schwarz

Material Hebel/Griff Aluminium

Gehäusekonstruktion 2-teilig

Material Gehäuse Messing

Material Dichtung PTFE

Anschluss Innengewinde

Temperaturbereich -10°C - 80°C

Arbeitsdruck 210 bar

Maß 1/2"

Standard UNI/ISO 7/2

ABMESSUNGEN

Ct-1 56 mm



REBER
Bewässerungssysteme

F-1 15 mm

F-2 15 mm

Lb 85 mm

R 73 mm

ØDf 15 mm

ØDi-1 1/2 "

ØDi-2 1/2 "

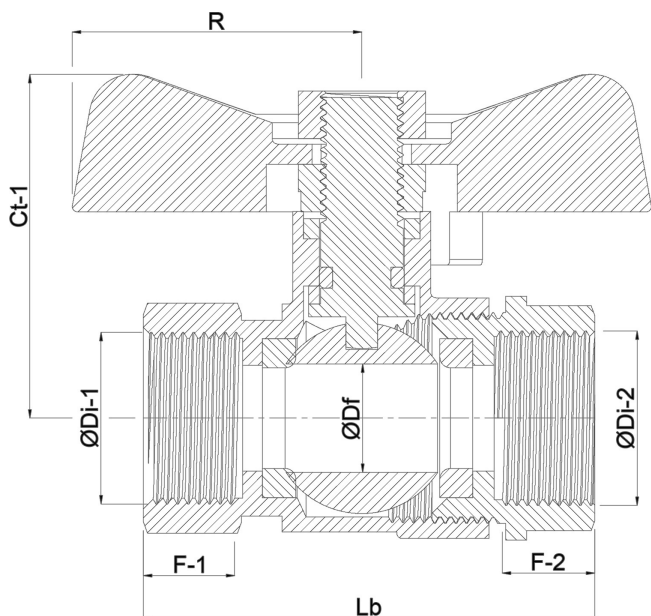

Generiert am: 07.03.2026

Reber Beregnung GmbH
Gottlieb Daimler Str. 2
67227 Frankenthal
Deutschland
+49 (0) 6233 3772 - 0
info@reberberegnung.de



REBER
Bewässerungssysteme

<http://www.reberberegnung.de>



REBER
Bewässerungssysteme