

Flotide Filtersatz PE 50 mm / 1 1/2" Metrisch/Imperial Klebemuffe 2bar 230VAC Grau Typ FSP350-6W (7024683)



FLOTIDE



REBER
Bewässerungssysteme

TECHNISCHE DATEN

Farbe	Grau
Werkstoff	PE
Anschluss	Metrisch/Imperial Klebemuffe
Spannung	230VAC
Herz	50 Hz
Arbeitsdruck	2 bar
Max. Temp.	40 °C
Typ	FSP350-6W
Maß	50 mm / 1 1/2"
Durchmesser	350 mm
Gewicht	16.3 kg
Sandmenge	20 kg
Max Durchfluss	4 m ³ /h
Pumpe	SS020
Max. Poolvol.	20 m ³

ABMESSUNGEN



A 555 mm

B 580 mm

B Zoll 14

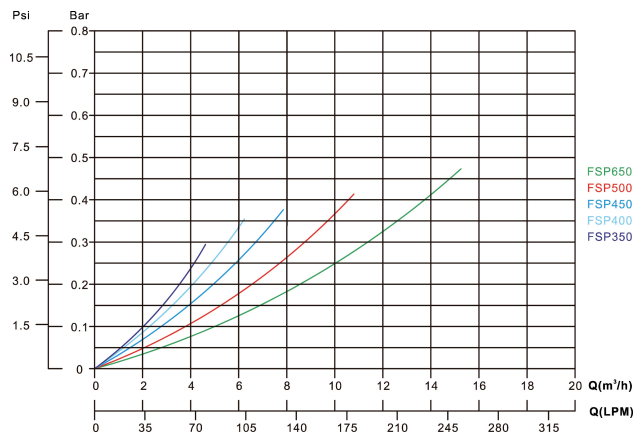
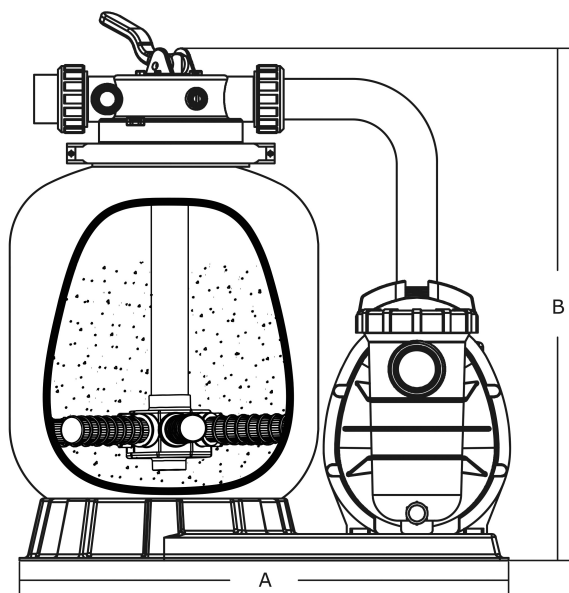

PRODUKTINFORMATIONEN

Filtertank aus blasgeformtem Polyethylen mit 6-Wege-Ventil an der Oberseite und einer Kreiselpumpe mit Vorfilter. Schalten Sie die Pumpe vor jeder Betätigung des Hebels aus.

Funktionen:

- Entworfen für Private Pools
- Einfache Bedienung mit 6-Wege-Mehrwegeventil

Generiert am: 26.05.2026

Reber Beregnung GmbH
Gottlieb Daimler Str. 2
67227 Frankenthal



REBER
Bewässerungssysteme

Deutschland
+49 (0) 6233 3772 - 0
info@reberberegnung.de
<http://www.reberberegnung.de>



REBER
Bewässerungssysteme