

Profec Gewindeflansch Stahl Verzinkt DN50 x 2" DIN Flansch x Innengewinde DN50 PN10/16 (1080215)



REBER
Bewässerungssysteme

TECHNISCHE DATEN

Werkstoff Stahl

Oberflächenbehandlung Verzinkt

Anschluss DIN Flansch x Innengewinde

DIN Norm DIN 2566

Flansch PN10/16

Maß DN50 x 2"

Bolzen

DN 50

Durchmesser 60,3 mm

Außen ø 165 mm

Gewicht 2.43 kg

Dicke 18 mm

Loch ø 18 mm

Löcher 4

ABMESSUNGEN

Ø 18 mm



PCD

125 mm

ØDi-1

2 "

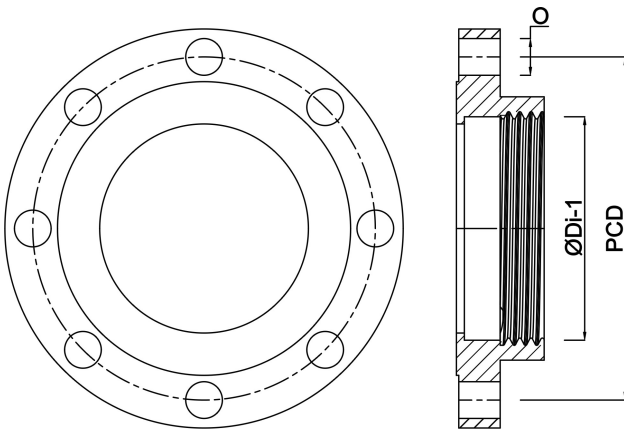

Generiert am: 24.05.2026

Reber Beregnung GmbH
Gottlieb Daimler Str. 2
67227 Frankenthal
Deutschland
+49 (0) 6233 3772 - 0
info@reberberegnung.de
<http://www.reberberegnung.de>



REBER
Bewässerungssysteme