

Itap Kugelhahn Messing Vernickelt 1" Innengewinde 5bar DN25 DVGW Typ 068 (0401154)

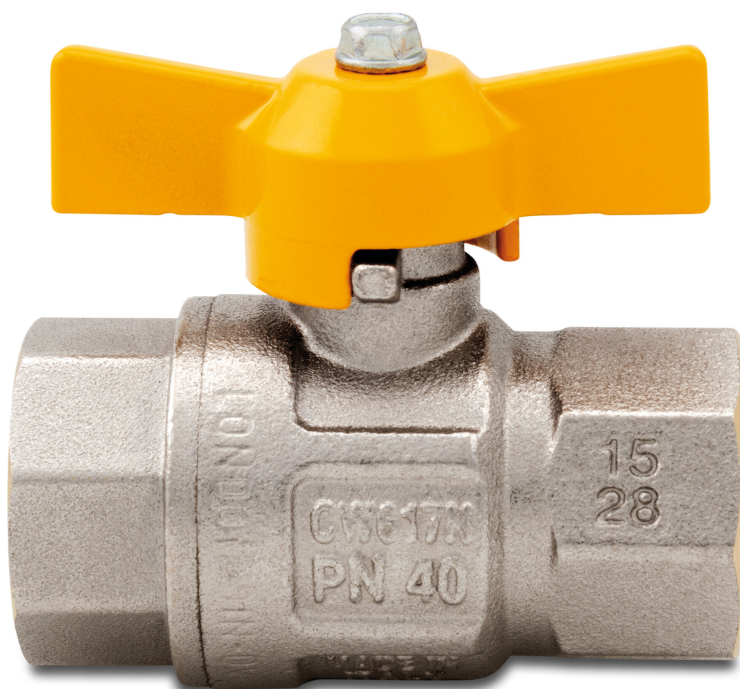

REBER
Bewässerungssysteme

TECHNISCHE DATEN

Typ 068

Werkstoff Messing

Oberflächenbehandlung Vernickelt

Zulassung DVGW

Bedienung Flügelgriff

Griff-Farbe Gelb

Material Hebel/Griff Aluminium

Gehäusekonstruktion 2-teilig

Material Kugel Messing hart verchromt

Material Gehäuse Messing

Material Dichtung PTFE

Anschluss Innengewinde

Max. Temperatur 60 °C

Minimale Mediumtemperatur -10 °C
(kontinuierlich)

Durchgang full

Arbeitsdruck 5 bar



Maß 1"

DN 25

ABMESSUNGEN

Ct-1 50.8 mm

F-1 19.1 mm

F-2 19.1 mm

Lb 85 mm

R 31 mm

ØDf 25 mm

ØDi-1 1 "

ØDi-2 1 "



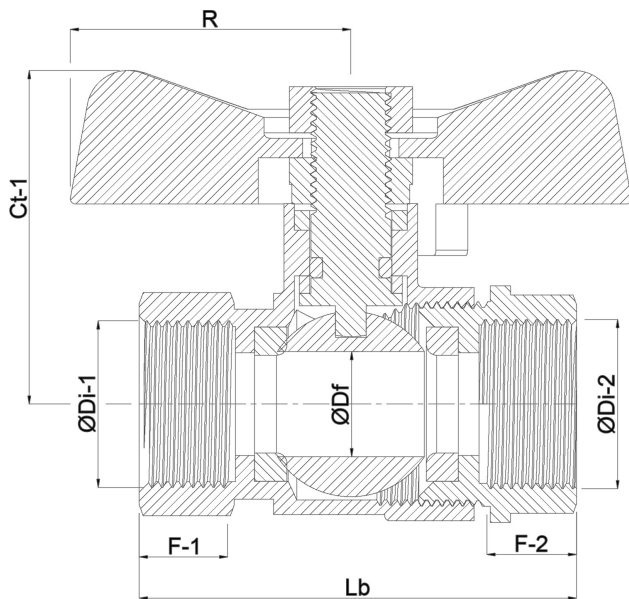

Generiert am: 23.05.2026

Reber Beregnung GmbH
Gottlieb Daimler Str. 2
67227 Frankenthal
Deutschland
+49 (0) 6233 3772 - 0
info@reberberegnung.de
<http://www.reberberegnung.de>



REBER
Bewässerungssysteme